



“ÖĞRENEN İNSAN”

Bu sayıda:

Önsöz El Sanatlarının Önemi	1
Kurslarımızdan Haber Var	2-3
Kurslarımızdan Haber Var	4
Ne Nedir ? “Açıköğretim Sistemi”	5
Ne Nedir ? “Ağlasun Adının Menşei”	5
Kurs Başvuru Formu	6
Etkinlik Takvimi	7
Künye	8
Sonsöz	8

Güzel Sözler

- Nerede olursanız olun, elinizdekilerle yapabileceğinizi yapın
- Deneyim düşüncenin, düşünce ise eylemin çocuğudur.
- Yapabildiğimiz her şeyi yapsaydık, buna kendimiz bile şaşardık.

EDİTÖR

ÇETİN DOĞANBAŞ

“Her zaman, Her yerde ve Herkes için Eğitim”

Halk eğitimi, yaygın eğitim, sürekli, eğitim gibi birbirini bütünleyen kavramlar ile ifade edilen yetişkin eğitimi kavramı, dünyada ve Türkiye’de önemini ve gerekliliğini iyiden iyiye daha yoğun hissettiren bir disiplin alanı olarak karşımıza çıkmaktadır. Bu süreç dünyada daha hızlı şekillenmiş olsa da, Türkiye için kavram artık sadece biçki-dikiş kurslarını çağrıştırmamaktadır. Ulusların yaşam boyu öğrenmeye hızlı entegrasyonu bağlamında, yetişkinlerin bilgi ve becerilerini sürekli güncellemeleri sağlanmaya çalışılmaktadır. Bu doğrultuda, öğrenme faaliyetlerinin çeşitliliği de bireylerin lehine olacak şekilde artış göstermektedir. Ülkemizde kamusal yetişkin eğitimi ve yaşam boyu öğrenme uygulamalarını en yaygın şekilde

yerine getiren kurumlar olarak ise Halk Eğitimi Merkezleri dikkati çekmektedir. Dolayısıyla bu çalışmada, Türkiye’de Halk Eğitimi Merkezlerinin kamusal yetişkin eğitimi ve yaşam boyu öğrenme uygulamalarının “Her zaman, Her yerde ve Herkes için Eğitim” anlayışıyla yerel bazda tanıtımının yapılması hedeflenmektedir.



HALK EĞİTİM MERKEZLERİ

Anadolu'nun binlerce yıllık tarihinden gelen çeşitli uygarlıkların kültür mirasıyla, kendi öz değerlerini birleştirerek zengin bir mozaik oluşturmuştur.

Geleneksel Türk El Sanatlarının başlıca örneklerini; halıcılık, kilimcilik, kakmacılık, oymacılık, kumaş dokumacılığı, yazmacılık, çinicilik, seramik-çömlek yapımıcılığı, bakır işlemeciliği, hat, tezhip, ebru, deri işçiliği, müzik aletleri yapımı, taş işçiliği, bakırcılık, sepetçilik, semercilik, keçe yapımıcılığı, örgü, ahşap

ve ağaç işçiliği, oylar, nakışlar vb. oluşturmaktadır.

Günümüzde başta endüstrileşme olmak üzere değişen yaşam şartları ve değer yargılarına bağlı olarak bu nadide sanatların üretimleri azalmaya yüz tutmuştur.

Neden El Sanatları ?

El Sanatları insanoğlu var olduğundan beri tabiat şartlarına bağlı olarak ortaya çıkmıştır. İnsanların ihtiyaçlarını karşılamak örtünmek ve korunmak amacıyla ilk örneklerini vermiştir. Daha sonra gelişerek çevre

şartlarına göre değişimler gösteren el sanatları, ortaya çıktığı toplumun duygularını, sanatsal beğenilerini ve kültürel özelliklerini yansıtır hale gelerek "geleneksel" vasfı kazanmıştır

Geleneksel Türk El Sanatları

KURSLARIMIZDAN HABER VAR

"Mis Sabun Üretimi Kursu"

Yapmış oldukları bir birinden güzel süs sabunlarıyla bayanlar hem aile ekonomilerine katkı sunuyor hem de el becerilerini geliştiriyor. Hazır sabunu çeşitli aşamalardan geçirerek el becerileriyle şekillendiren bayanların hazırlamış oldukları süs sabunlar görenler tarafından büyük beğeni kazanıyor. Bayanlar süs sabunları büyük bir özveri ile hazırlarken, oldukça gösterişli ve güzel koku salan bu sabunlara her geçen gün talep

artıyor. Ağlasun Halk Eğitimi Merkezi tarafından Ağlasunlu kadınlara yönelik açılan "Mis sabun yapım kursu" ile bayanlar aile bütçelerine katkı sağlıyor. Yaklaşık 1 yıldır açık olan mis sabun yapımı kursunda bulunan 18 bayan kursiyer günde 7 saat kurs faaliyetlerinde bulunuyor .



"Birçok şeyi orta derecede öğrenmektense, az şeyi tam öğrenmek daha iyidir. "

"Bildiğinizi zannetmeniz, öğrenmemenizin en büyük düşmanı olmuştur. "



"KURSUMUZDAN MEMNUNUZ"

Kurs öğreticisi Behiye Gül TÜZÜN, kursta üretilen süs sabunların oldukça beğenildiğini ve talep artışının olduğunu belirterek, "Mis sabun üretiminin ham maddesi olan sabunu rendeleyerek işe başlıyoruz. Daha sonra rendelediğimiz sabunun içerisine gıda boyası katıyoruz. Hamur haline getirdiğimiz sabunları mer-

dane ile keserek çeşitli şekiller veriyoruz. Ardından birleştirme işlemini yaparak çeşitli ebatlarda paketliyoruz. Kursiyerlerimizle birlikte hazırladığımız mis sabunlar oldukça beğeniliyor ve beklediğimizden daha fazla talep oldu. Aşama aşama yaptığımız için mis sabunların hazır hali alması yaklaşık 1 haftayı buluyor. Burada bulunan her kursiyerimiz bir sepet sabun hazır-

layabiliyor. Süs olarak kullanılan mis sabunlar için siparişte alıyoruz. Oldukça güzel vakit geçirdiğimiz kursumuzdan memnunuz. Desteklerini esirgemeyen Halk Eğitimi Merkezi Müdürü Mehmet Ali KILIÇ' a teşekkür ediyoruz" dedi.

“Hasta Kabul Kursu”

Ağlasun Halk Eğitimi Merkezinin işsizliğe çözüm amacıyla açtığı "Hasta Kabul Kursu'na devam eden gençler, sertifikalarını aldıktan sonra iş bulma imkanına sahip oluyor.

İki yıldan beri faaliyetini sürdüren kursa katılanlara, hasta kabulü, yapılacak işlemler, hasta psikolojisi gibi eğitimler veriliyor. Merkez Müdür Yardımcısı Çetin DOĞANBAŞ, yaptığı açıklamada, kursiyerlerin bu tür kurslarla meslek sahibi olduğunu belirtti.



Gençleri, açtıkları kurslarla iş sahibi yapmaya çalıştıklarını kaydeden Doğanbaş,

"Gençlerimizin istihdama katılmalarını sağlamak adına açılan bu kurslar son derece önem arz ediyor. Bu kurslardan mezun olan kursiyerlerimiz sertifikalarını aldıktan sonra hastanelerde çalışmaya başlıyorlar. Hasta Kabul ve Hasta Kayıt İşlemleri kursumuz, 2016-2017 yılından itibaren düzenli bir şekilde talepler doğrultusunda açılmasına devam edilecektir ." dedi.

“Miniklerimiz Güreşle Büyüyor”

14/12/2016 tarihinde Burdur Gençlik Spor Hizmetleri İl Müdürlüğü tarafından düzenlenen okullar arası güreş şampiyonasına Ağlasun Halk Eğitim Merkezi Müdürlüğü bünyesinde açılmış olan Minikler Güreş(11-12 yaş) kursundan güreş antrenörü Bayram YEŞİL gözetiminde altı sporcu katılmıştır. Minik güreşçilerimiz zorlu mücadeleler sonucunda rakiplerini yenerek 4 farklı sıklette derece almaya hak kazanmışlardır.

Derecelerimiz :

- 1- 47kg da ÖMER ŞİMŞEK1.
- 2- 53kg da OSMAN GÜLER.....1.
- 3-47kg da MEVLUT ŞİMŞEK.....2.
- 4-32kg da İSMAİL PEKER2.
- 5-47kg da SEMİH KILIÇ.....2.
- 6-42kg da İBRAHİM AKYEL.....3.

Ağlasun İlçe Millî Eğitim Müdürlüğü Hayat Boyu Öğrenmeden Sorumlu Şube Müdürümüz Sayın Turan ŞAHİN ve Halk Eğitim Merkezi Müdürü Sayın Mehmet Ali KILIÇ öğrencilerimizi ziyaret ederek başarılarından dolayı miniklerimizi tebrik etmiş; bu tür sportif faaliyetlere katılımın ve başarının artması için desteklerinin bundan sonrada hız kesmeden devam edeceğini belirtmişlerdir. Bizde, Minik Güreşçilerimizi tebrik eder başarılarının devamını dileriz.



“Bir insan ne kadar çok öğrenirse o kadar çok alçak gönüllü olur. “

“Öğrenmenin sonsuzluğu, insana ne kadar az bildiğini gösterir. “

KURSLARIMIZDAN HABER VAR

“Sürü Yönetimi Kursu”

T.C Çalışma ve Sosyal Güvenlik Bakanlığı ile T.C Milli Eğitim Bakanlığı arasında imzalanan protokol kapsamında İŞKUR Burdur İl Müdürlüğü ve Ağlasun İlçe Gıda Tarım ve Hayvancılık Müdürlüğü ile müşterek hazırlanan Sürü Yönetimi Kursu düzenlendi. 07/11/2016 tarihinde toplamda 25 kursiyerle başlayan İŞKUR destekli kursumuz başarıyla tamamlanarak kursiyerlerimize sertifikaları dağıtıldı. Kursiyerlerimize, İŞKUR İl Müdürlüğüne ve İlçe Gıda Tarım ve Hayvancılık Müdürlüğüne teşekkürlerimizi sunarız.



“Hasta ve Yaşlı Refakatçısı Kursu”

Halk Eğitim Merkezi Müdürlüğü ve İŞKUR İl Müdürlüğü işbirliğiyle gerçekleştirilen hasta ve yaşlı bakımı kursunu tamamlayan 25 kursiyere sertifikaları verildi.

Ağlasun Halk Eğitimi Merkezi Müdürü Mehmet Ali KILIÇ, Ağlasun'un sosyal, kültürel ve eğitimine katkı sunmaya devam edeceklerini belirterek, 560 saat süreli kurs programında hasta ve yaşlı refakatçi modüler eğitimi verildiğini söyledi.

Merkezimiz olarak halkımızın yaşamlarını değiştirmek için fırsatlar ortaya koyarak onların geliştirme çabası içinde olduklarını ifade eden Kılıç, şunları kaydetti:

Amacımız, Ağlasunlu hemşerilerimizin yaşamlarında bir meslek edindirmek ve istihdama yönelik kurslar açmaktır. Bilindiği üzere İŞKUR destekli kurslarda 20 TL yevmiye ödemesi yapıldı. Bu yüzden de vatandaşlarımızın katılımı oldukça yüksekti. Bundan sonrada bu tip kurslarımız devam edecektir. Sırasıyla projelerimizi aynı motivasyon ve heyecan içinde

hayata geçireceğiz."

Konuşmanın ardından kursu tamamlayan 25 kursiyere sertifikaları verildi.

“Hiç kimseye bir şey öğretemezsiniz, yapabileceğiniz tek şey içlerindeki öğrenme isteğini keşfetmelerine yardım etmektir. “



NE NEDİR ?

“Açıköğretim Lisesi Sistemi”

Açık Öğretim Lisesi 1992 yılında kurulan uzaktan öğretim teknolojilerini kullanarak lise öğrenimi veren ve bu hizmeti merkezi sistemle yürüten, Film Radyo ve Televizyonla Eğitim Başkanlığı bünyesinde kurulmuştur. Film Radyo ve televizyonla Eğitim başkanlığı ile Bilgisayar Eğitimi ve Hizmetleri Genel Müdürlüğü 03.04.1998 tarih ve 4359 sayılı kanunla hizmetlerini Eğitim Teknolojileri Genel Müdürlüğü adı altında toplamıştır. Açık Öğretim Lisesi 3 Nisan 1998 tarihinden itibaren Eğitim Teknolojileri Genel Müdürlüğü bünyesinde eğitim etkinliklerini devam ettirdi. Açık Öğretim Lisesi halen faaliyetlerini, 14 Eylül 2011 tarih ve 652 sayılı kanun hükmünde kararname ile kurulan Hayat Boyu Öğrenme Genel Müdürlüğü bünyesinde sürdürmektedir.

Açık Öğretim Lisesi program içeriği bakımından örgün eğitimdeki genel liselelerin program içerikleriyle aynı olmasına karşın, yapısı ve işleyişi bakımından diğer örgün eğitim kurumlarından farklı, kendine özgü ve merkezi nitelikli bir modeldir. Halen yönetmelik gereği ders geçme ve kredi Sistemine göre mezun vermekte olan Açık Öğretim Lisesinde uzaktan öğretimin temel süreçlerinden yararlanılmaktadır. 2006 yılında tüm okulların 4 yıla çıkarılmasıyla birlikte Açık Öğretim Lisesi de 4 yıla çıkarılmış ve Yönetmeliği de bu çer-

çevede yeniden düzenlenerek sistem değiştirilmiştir. Bu tarihten itibaren gelişen teknolojiye paralel olarak Açık Öğretim Lisesi kayıt ve kayıt yenileme işlemleri artık internet üzerinden yapılmaktadır. Açık Öğretim Lisesinde yüz yüze öğretim uygulaması yoktur. Açık Öğretim Lisesinde okutulan ortak ve seçmeli dersler Talim ve Terbiye Kurulu Başkanlığınca örgün öğretime paralel olarak belirlenmiştir. Eğitim TV ve Radyo ile yapılmakta basılı materyallerle desteklenmektedir. Basılı materyaller 81 ilde dağıtım noktası olarak belirlenmiş toplam 548 adet Halk Eğitim Merkezi Müdürlüğüne kargo yolu ile gönderildiği gibi e-kitap olarak internet üzerinden de yayınlanmaktadır.

2006 yılında tüm liselerin eğitim süresinin 4 yıla çıkarılmasıyla birlikte Açık Öğretim Lisesine kayıtlı olan öğrenciler de kademeli olarak 4 yıllık sisteme geçmiş dâhil edilmişlerdir. Örgün eğitim yaşında okulumuza kayıt yaptıran öğrenciler en erken 4 yıl (8 dönem) sonunda mezun olabilirler. Ancak 18 yaşından gün almış öğrencilerimiz yılda üç dönem sınav hakları olduğundan, 8 dönemi 2,5 yılda tamamlayabilmektedirler.

Açık Öğretim Lisesinde bir öğretim yılı üç dönemden oluşur. Öğrenciler çalışma takviminde belirtilen zamanlarda her dönem (yılda 3 kez) internet üzerinden kayıt

yenilemek zorundadır. Bir dönem kayıt yenilemeyen öğrencilerin kaydı DONUK, iki dönem üst üste kayıt yenilemeyen öğrencilerin kaydı SİLİK duruma düşer. SİLİK durumdaki öğrencilerin daha önceki kredileri saklı tutulur ve tekrar kayıt yaptırarak kaldıkları yerden devam edebilirler.

Kaynak: <http://aol.meb.gov.tr>



AÇIK ÖĞRETİM LİSESİ

“Açıköğretim Lise/Ortaokulu III. Dönem

Kayıt Yenileme İşlemleri 08/18 Mayıs 2017

Tarihleri arasında yapılacaktır.”

“Ağlasun Adı Nereden Gelmektedir ?”

Ilçemizin adının nereden geldiğine dair iki rivayet vardır. Birinci rivayete göre, Sagalassos Şehri yıkıldıktan sonra bu bölgeye güneyden gelen Yörük aşiretleri kasabanın bulunduğu yere aralıklı olarak oba oba yerleşmişler aradan yıllar geçtikçe, insanlar çoğaldıkça yeni evler kurarak geniş bir sahaya kaplayarak bir yerleşim birimi oluşturmuşlar ve adını Sagalassos’dan esinlenerek Ağlasun-Alasu ve sonunda da Ağlasun denmiştir.

İkinci rivayete göre ise; Büyük İskender Sagalassos Şehrini almak için şehre üç, dört kez saldırmış fakat kenti bir türlü hakimiyeti altına alamamıştır. Fakat son saldırısını bugün yıkıntıları bulunan Hamamın yan tarafında bulunan tepeden yaparak kanlı çatışmalar sonucunda şehri ele geçirmiştir. Bu tepenin adı daha sonra İskender Tepesi olarak kalmıştır. Büyük İskender’in bu seferini Annesi sürekli olarak izlemekte ve bilgi almaktadır. Bü-



yük İskender’in Annesi bu bölgeden gelen habercilere ”İskender Sagalassos’u aldı mı? Diye sorar. Onlarda

“Büyük Komutanımız İskender Sagalassos’u aldı. Fakat savaş sırasında en sevdiği cesur komutanlarını kaybettiğinden ağlamaktadır ”derler. Bunun üzerine annesi “Oğlum Sagalassos’u aldıysa bırakın ağlasun” der. Bunun üzerine İlçemizin ismi Ağlasın-Ağlasın-Ağlasun şeklinde kaldığı söylenir. Kaynak :<http://www.aglasun.bel.tr>

BAŞVURU FORMU

KURS BAŞVURU FORMU

Kayıt Yaptırmak İstedığı Kursun Adı:	Kursa Katılacağı Zaman
(Kurs Listelerine http://aglasunhem.meb.k12.tr adresinden ulaşabilirsiniz.)	Hafta İçi Gündüz Katılabilirim :
	Hafta İçi Akşam Katılabilirim :
	Hafta Sonu Katılabilirim :
T.C. Kimlik No:	Nüfusa Kayıtlı Olduğu İl :
Adı Soyadı :	Nüfusa Kayıtlı Olduğu İlçe :
Baba Adı:	Nüfusa Kayıtlı Olduğu Mahalle veya Köy:
Ana Adı:	Kan Grubu: Rh (....)
Doğum Yeri:	En Son Mezun Olduğu Okul
Doğum Tarihi	İlkokul : Ortaokul : Lise :
	Meslek Lisesi : Yüksekokul : Fakülte :
Adres:	Ev Telefonu :
Mesleği:	İş Telefonu :
	Cep Telefonu : (0.....)
	Cep Telefonu : (0.....)

AĞLASUN HALK EĞİTİMİ MERKEZİ MÜDÜRLÜĞÜNE

Merkezinizce açılacak olan.....kursuna katılmak istiyorum.
Gereğini bilgilerinize arz ederim.

Tarih: / /

İmza:

Kursiyerin 18 yaşından küçük olması durumunda velisi tarafından imzalanacaktır.

Kayıt için gerekli evraklar:

Kimlik Fotokopisi

Diploma Fotokopisi (Öğrenci ise Öğrenci Belgesi)

ETKİNLİK TAKVİMİ

Nisan 2017

TAKVİM

- 21 Nisan –Açıköğretim Sınavlarının İnternette Duyurulmaya Başlanması
- 23 Nisan Ulusal Emenlik ve Çocuk Bayramı

Pzt	Sal	Çar	Per	Cum	Cmt	Paz
					1	2
3	4	5	6	7	8	9
10	11	12	13	14	15	16
17	18	19	20	21	22	23
24	25	26	27	28	29	30

Mayıs 2017

TAKVİM

- 08-18 Mayıs- Açıköğretim Kayıt Yenileme İşlemleri
- 15 Mayıs- Yıl Sonu Sergisi ve Öğrenme Şenliği
- 19 Mayıs- Atatürk'ü Anma ,Gençlik ve Spor Bayramı

Pzt	Sal	Çar	Per	Cum	Cmt	Paz
1	2	3	4	5	6	7
8	9	10	11	12	13	14
15	16	17	18	19	20	21
22	23	24	25	26	27	28
29	30	31				

AĞLASUN HALK EĞİTİMİ MERKEZİ

Çınar Mahallesi
Vatan Caddesi No:1
Ağlasun/BURDUR

Telefon: 0 (248) 731 25 77
Faks : 0 (248) 731 35 35
E-posta: 133686@meb.k12.tr

“HER ZAMAN,HER YERDE VE
HERKES İÇİN EĞİTİM”

Elektronik Ağ

<http://aglasunhem.meb.k12.tr>

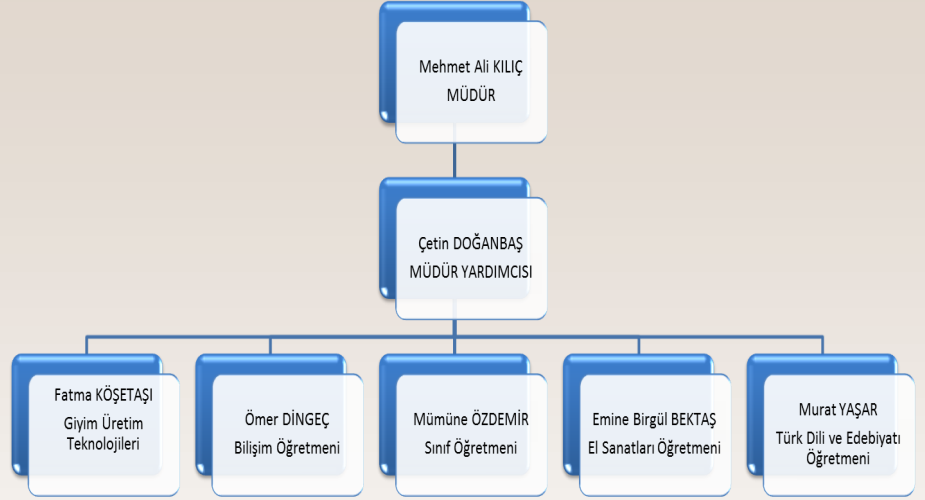
**DUYURU-DAVET**

2016/2017 EĞİTİM ÖĞRETİM YILI SENE SONU SERGİSİ **15 MAYIS 2017** TARİHİNDE AĞLASUN CUMHURİYET MEYDANIN-
DA DÜZENLENECEKTİR.TÜM HALKIMIZ DAVETLİDİR.

SONSÖZ

Eğitimin amacı herkesin tam ve fırsat eşitliği içinde, bireylerin yaşam projelerini hayata geçirmesini zenginleştirecek potansiyellerle donatımını sağlamak, onları girişimde bulunmaktan ve sorumluluk yüklenmekten kaçınmayan, eleştirel düşünme becerilerine sahip aktif yurttaşlar olmaya yönlendirmek, insan hakları, demokrasi ve çevresel, kültürel ve estetik değerler konusunda duyarlı olmalarını sağlamaktır. Ağlasun Halk Eğitimi Merkezi olarak ülke kaynaklarının en etkin ve verimli kullanılması için stratejik yönetim anlayışıyla; kurum kültürü ve kimliğinin oluşturulmasını sağlarken yönetim ve ekonomik olarak dai-

ma ileriye hedeflemektedir. Merkezimiz 7 den 77 ye tüm halkımıza yönelik açmış olduğu 36 adet genel ve mesleki kurslar neticesinde 652 kursiyere ulaşılarak sadece 2016/2017 yılı içinde ilçe nüfusunun %22'lik kısmına hizmet etmiştir. Bu bağlamda İlçemizde yaygın eğitim konusunda saygın bir yer almış olup, çalışmalarını tüm kadrosuyla daha da ileriye götürmeye kararlıdır.

Çetin DOĞANBAŞ

